

# Indústria e Comércio de Acessórios São Marquense Ltda

Manual de montagem Quebra-mato GM S10 1994 até 2011 2.5 pol

A014 A014P com protetor de carter  
A019 A019P sem protetor de carter

## Material

Qtd	Descrição	Item
01	Arco quebra-mato 2.5 pol	A
02	Suporte chassi LD/LE	B
02	Trava dupla M10 x 40 (cod T100B)	C
08	Arruela M10 lisa	D
08	Porca M10 aut. frenante	E
02	Tampão plástico 2.5 pol	F
02	Rebite repuxe alumínio	G
02	Trava M10 x 30 dupla (cod T100)	H
02	Arruela M10 x 35 grossa (cod T31)	I

### 1 Montagem do suporte no chassi lado motorista

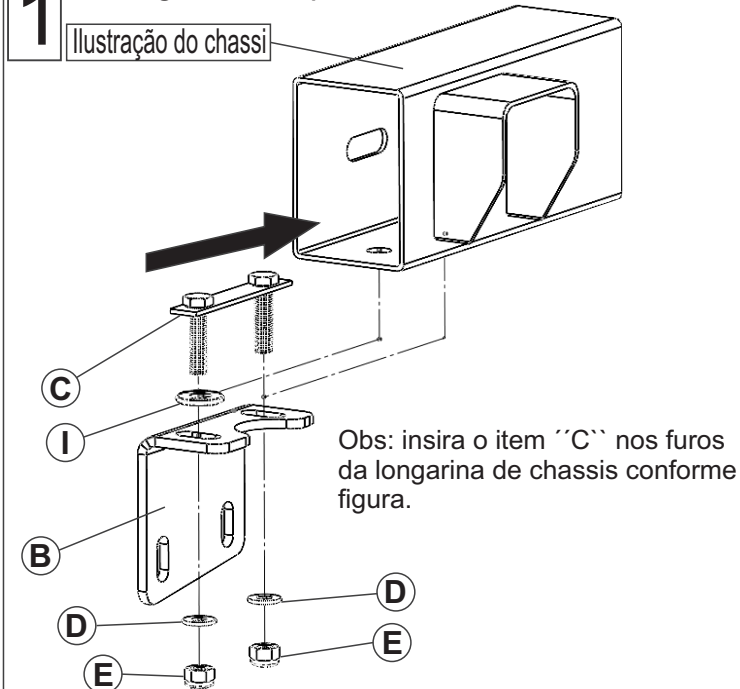

### 2 Montagem do suporte no chassi lado carona

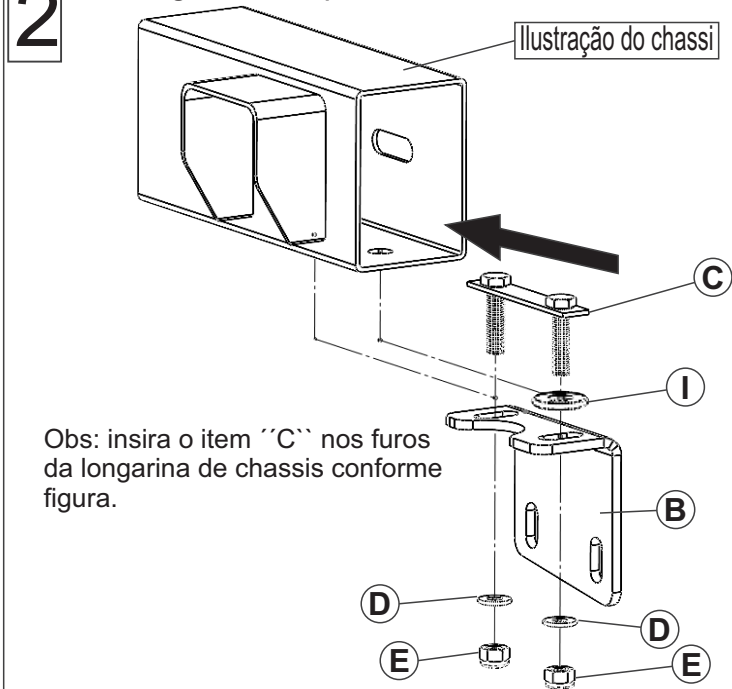

### 3 Fixação do quebra mato nos suportes principais e tampões de plástico

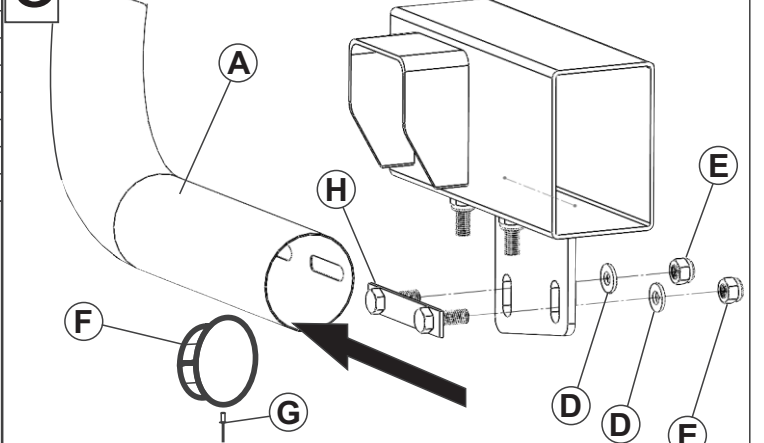

Obs: Fixação do quebra mato é igual em ambos os lados. Após a fixação do quebra mato no suporte principal fixe os tampões plásticos na boca do tubo em ambos os lados.

### 4 Visualização da peça instalada no veículo

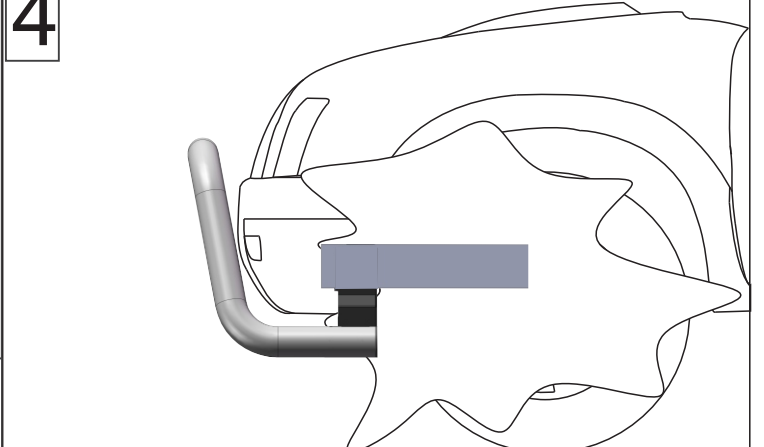

### 5 Parâmetros para regulagem do Quebra-mato (conforme portaria INMETRO n. 360 de 27 de setembro de 2007)

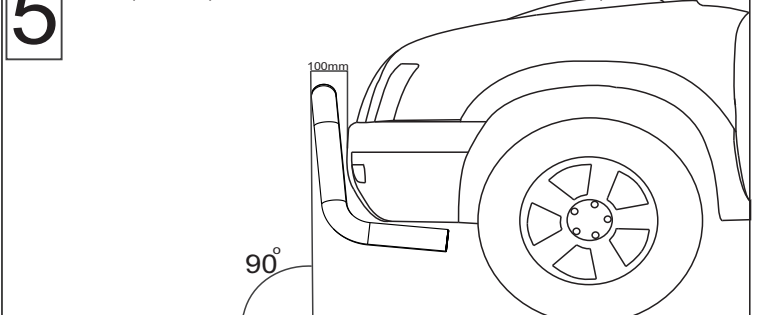

O tubo "A" deve ser fixado de modo que esteja em um ângulo de 90° em relação ao solo, conforme mostra a figura "6". O tubo não deve ultrapassar a distância máxima de 100 mm do ponto mais avançado do veículo.

- Não substituir nenhum item ou fazer adaptação.
- Não utilizar o quebra-mato para rebocar ou empurrar objetos.
- Lavar com água e sabão neutro, utilizando esponja ou pano macio.
- Utilizar cera automotiva para conservação.
- Reapertar o conjunto total a cada 3 meses.

