

Qtd	Descrição	Item
01	Arco quebra-mato 70mm	A
02	Suporte chassi LD/LE	B
02	Trava simples de rosca (Cod T29B)	C
02	Parafuso M12x80 sextavado	D
02	Arruela M12 lisa	E
02	Parafuso M10x25 sextavado	F
02	Arruela M12 de pressão	G
02	Trava Dupla M10x30 (Cod T100)	H
04	Porca M10 aut frenante	I
06	Arruela M10 lisa	J
02	Tampão plástico 70mm	K
02	Rebite repuxe alumínio	L

Obs: Ao inserir o suporte principal o item "C" deve ser inserido entre a chapa protetora de carter e o chassi. Em seguida inicie a rosca com o parafuso e aperte o suporte deixando os item "D" e "F" bem apertados.

1 Montagem do suporte principal lado motorista no chassi

Obs: Prenda na parte externa do chassi.

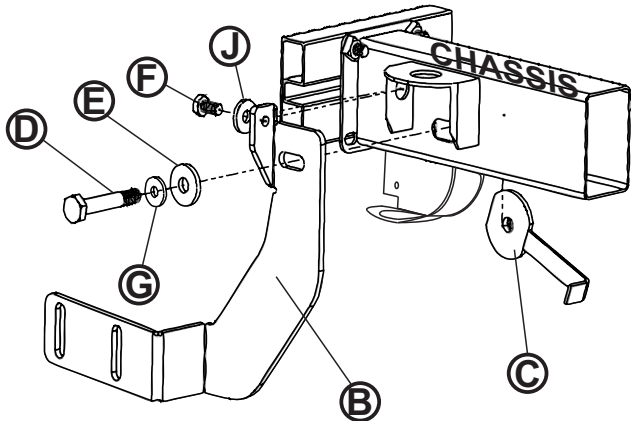

2 Montagem do suporte principal lado Carona no chassi

Obs: Prenda na parte externa do chassi.

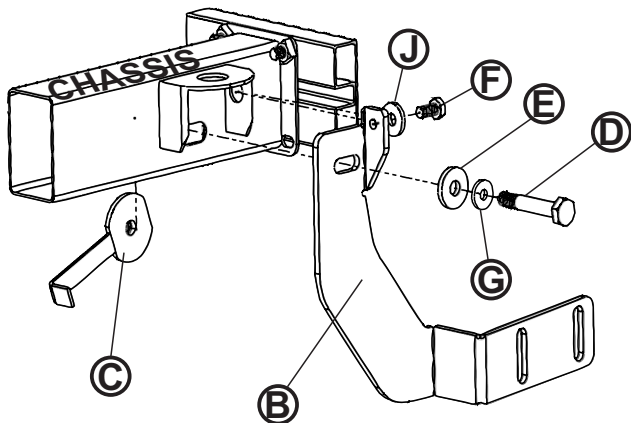

3 Montagem do suporte principal lado motorista no arco do quebra-mato

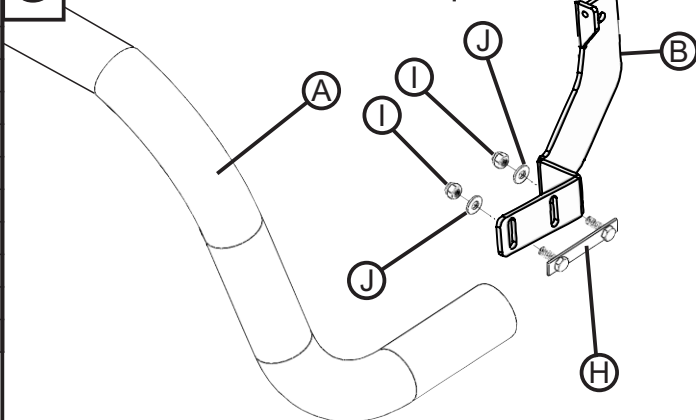

Instalação é igual em ambos os lados do veículo

4 Montagem final após todos os itens fixados

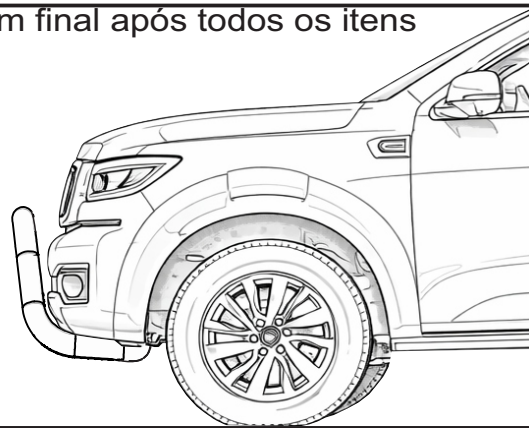

Instalação é igual em ambos os lados do veículo

Obs: Após a fixação dos suportes e o quebra mato regulado ao seu gosto. De aperte total a todos os itens e insira os itens "K" e "L".

5 Parâmetros para regulagem do quebra-mato (conforme portaria INMETRO nº 360 de 27 de setembro de 2007)

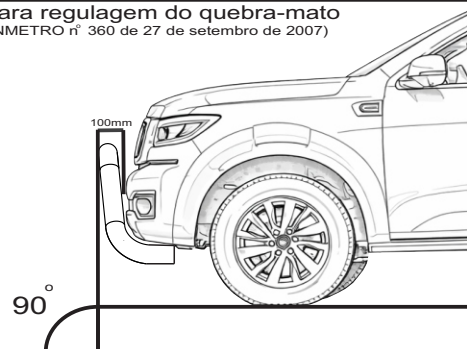

O tubo "A" deve ser fixado de modo que esteja em um ângulo de 90° em relação ao solo, conforme mostra a figura "5", o tubo não deve ultrapassar a distância máxima de 100 mm do ponto mais avançado do veículo.

- Não substituir nenhum item ou fazer adaptação.
- Não utilizar o quebra-mato para rebocar ou empurrar objetos.
- Lavar com água e sabão neutro, utilizando esponja ou pano macio.
- Utilizar cera automotiva para conservação.
- Reapertar o conjunto total a cada 3 meses.

